



Modèle  
**LUNA**



**CARACTERISTIQUES:**

- Compatible Wifi - Module en option au prix de 155 € HTVA
- Programmation horaire de série
- Petite télécommande de série
- Système de nettoyage de vitre
- 5 niveaux de puissance
- Effet venturi sur la grille d'air (augmente le rendement de ventilation tout en limitant le bruit)
- Fonction d'économie de la consommation de pellets (travail par modulation).
- Echangeur de chaleur tubulaire et coque en acier inoxydable à haute performance.
- Chambre de combustion en vermiculite (augmentation du rendement et de la qualité de la flamme)
- Brasier en fonte à haut rendement.
- Composants de qualité: ventilateur et extracteur EBM - Motoréducteur Mellor - Electronique Micronova.
- 100% made in Italy
- Testé à 100%

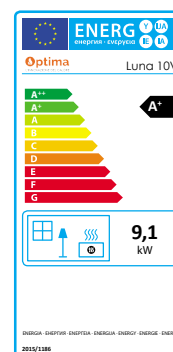

	Luna 8	Luna 10	Luna 12
<b>Puissance d'entrée min-max (Kw)</b>	4 - 8.1	5 - 10.2	5 - 12
<b>Puissance nominale (Kw)</b>	3.6 - 7.3	4.5 - 9.1	4.5 - 10.7
<b>Capacité réservoir à pellets (Kg)</b>	15	18	20
<b>Autonomie min-max (H)</b>	9.3 - 18	8.5 - 17	8 - 19.5
<b>Rendement (%)</b>	91.5	90.6	90.6
<b>Consommation/H min-max (Kg/H)</b>	0.8 / 1.65	1.03 / 2.11	1.03 / 2.49
<b>Puissance électrique (W)</b>	110 - 300	110 - 300	110 - 300
<b>Dimensions LxPxH (cm)</b>	46 x 45 x 96.5	46 x 45 x 105	46 x 45 x 110
<b>Poids (Kg)</b>	75	90	95
<b>Volume de chauffe (m³)</b>	180	225	270
<b>PRIX HTVA</b>	1440 €	1700 €	2050 €

# DESSINS TECHNIQUES:

LUNA 8

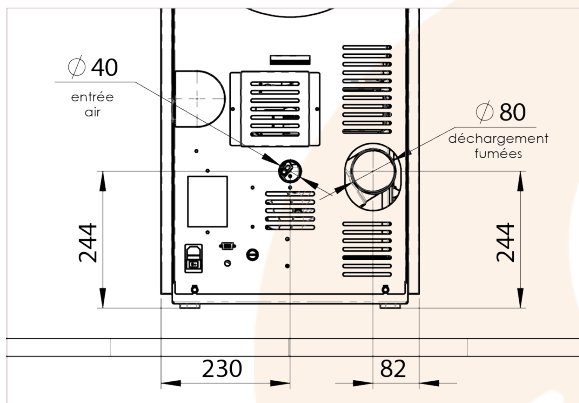
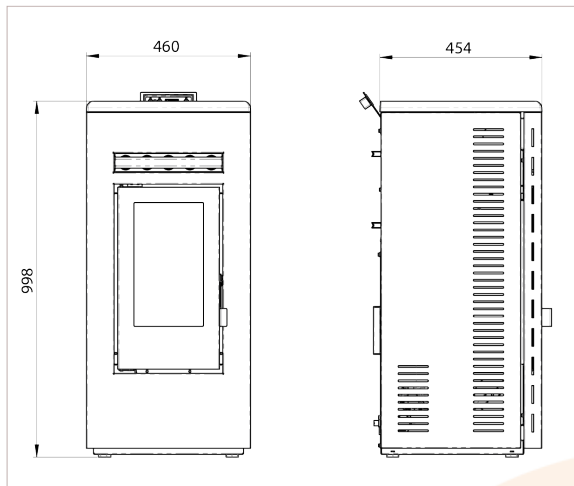

LUNA 10V

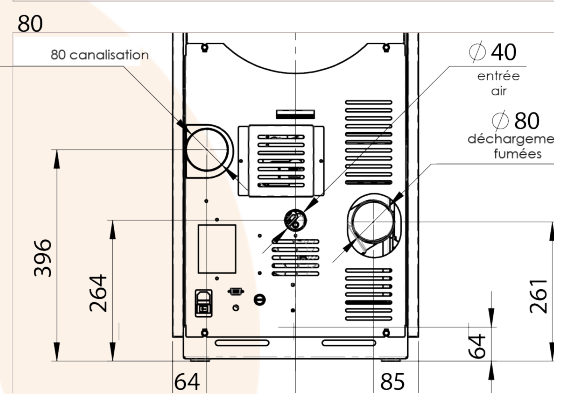
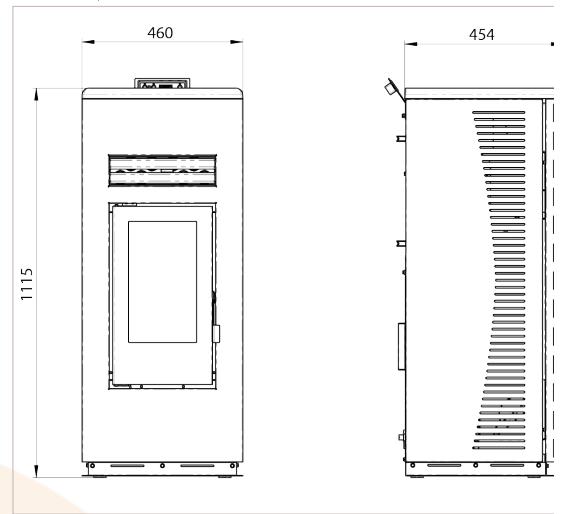

LUNA 12V

